

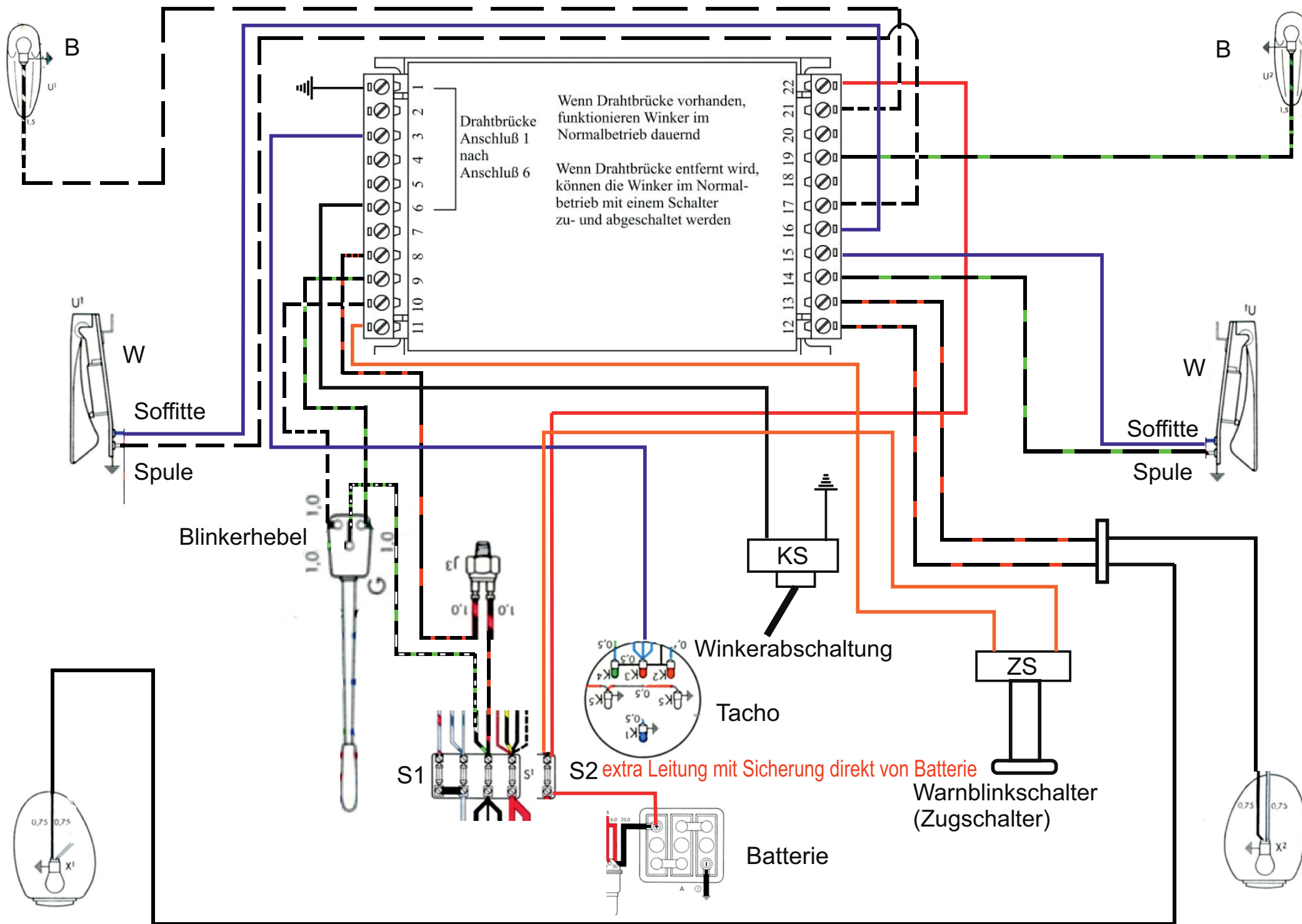









Kabel Schmidt Relais, blinkendes Bremslicht, ohne separate Warnblinkkontrollleuchte (es blinkt die Blinkerkontrollleuchte)

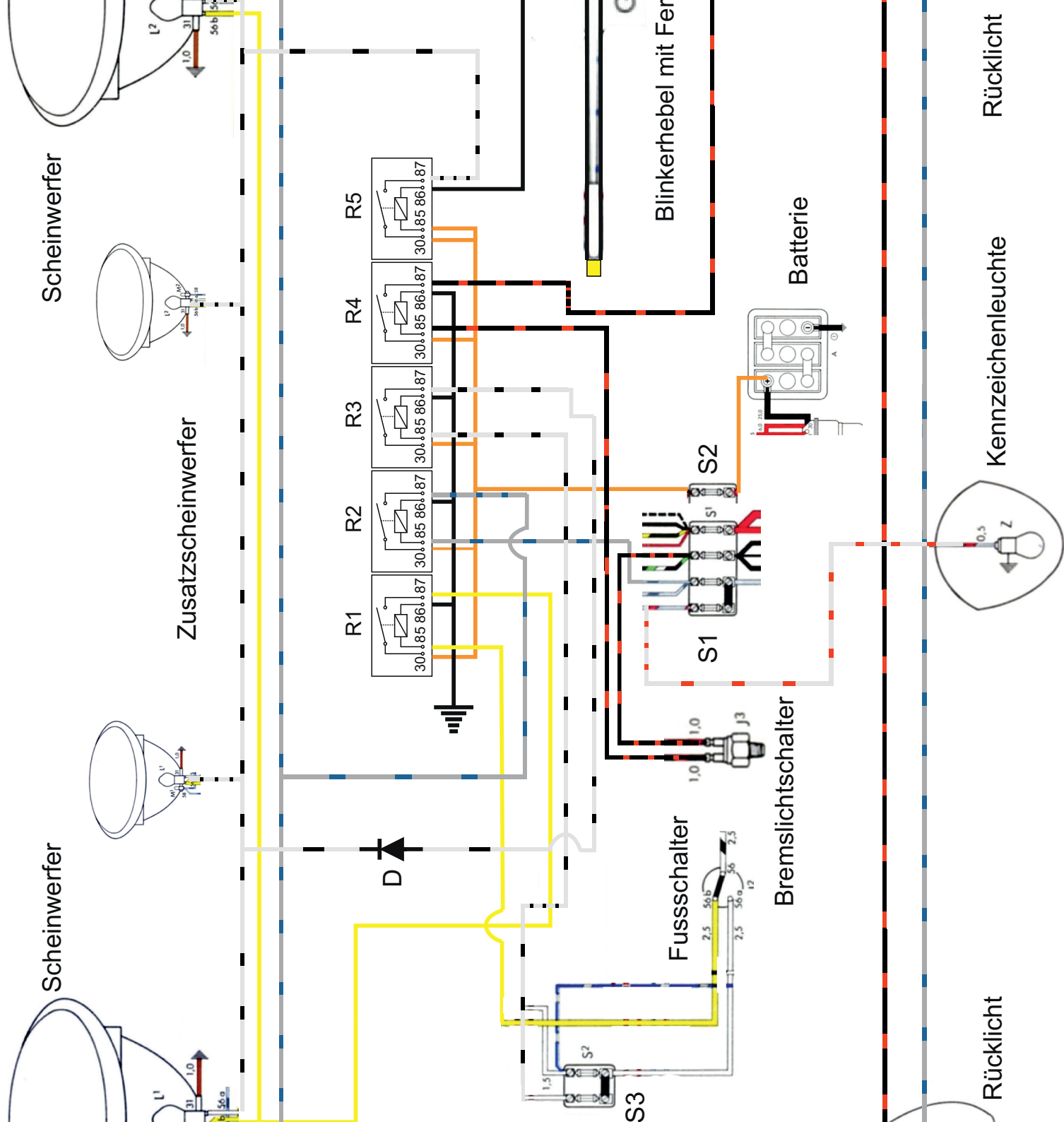

-  Blinkimpuls linke Seite
-  Spannung 6 Volt über Zündschloss
-  Spannung 6 Volt direkt von Batterie
-  Masse

- R1 Arbeitsrelais Spule Winker links
- R2 Arbeitsrelais Soffitte Winker links
- R3 Arbeitsrelais Spule Winker rechts
- R4 Arbeitsrelais Soffitte Winker rechts
- R5 Arbeitsrelais Warnblinker links
- R6 Arbeitsrelais Warnblinker rechts
- B1 Elektronischer Blinkgeber
- B Blinker
- W Winker
- D Sperrdiode
- S1 Sicherungskasten



-  Fernlicht
-  Bremslicht
-  Spannung 6 Volt direkt von Batterie
-  Masse
-  Kennzeichenleuchte

R1 Arbeitsrelais für Abblendlicht

R2 Arbeitsrelais für Standlicht

R3 Arbeitsrelais für Fernlicht

R4 Arbeitsrelais für Bremslicht

R5 Arbeitsrelais für Lichthupe

S1 Sicherungskasten

S2 zusätzliche Sicherung für 6 Volt direkt von Batterie

S3 Sicherungskasten für Fernlicht

D Sperrdiode