

Einbauanleitung für

BLAUPUNKT-AUTORADIO

Stemen, Hamburg, Hannover, Stuttgart,
Frankfurt, Köln



EVB-Nr. 955 - 276 Ausgabe: 17.5.56

Volkswagen

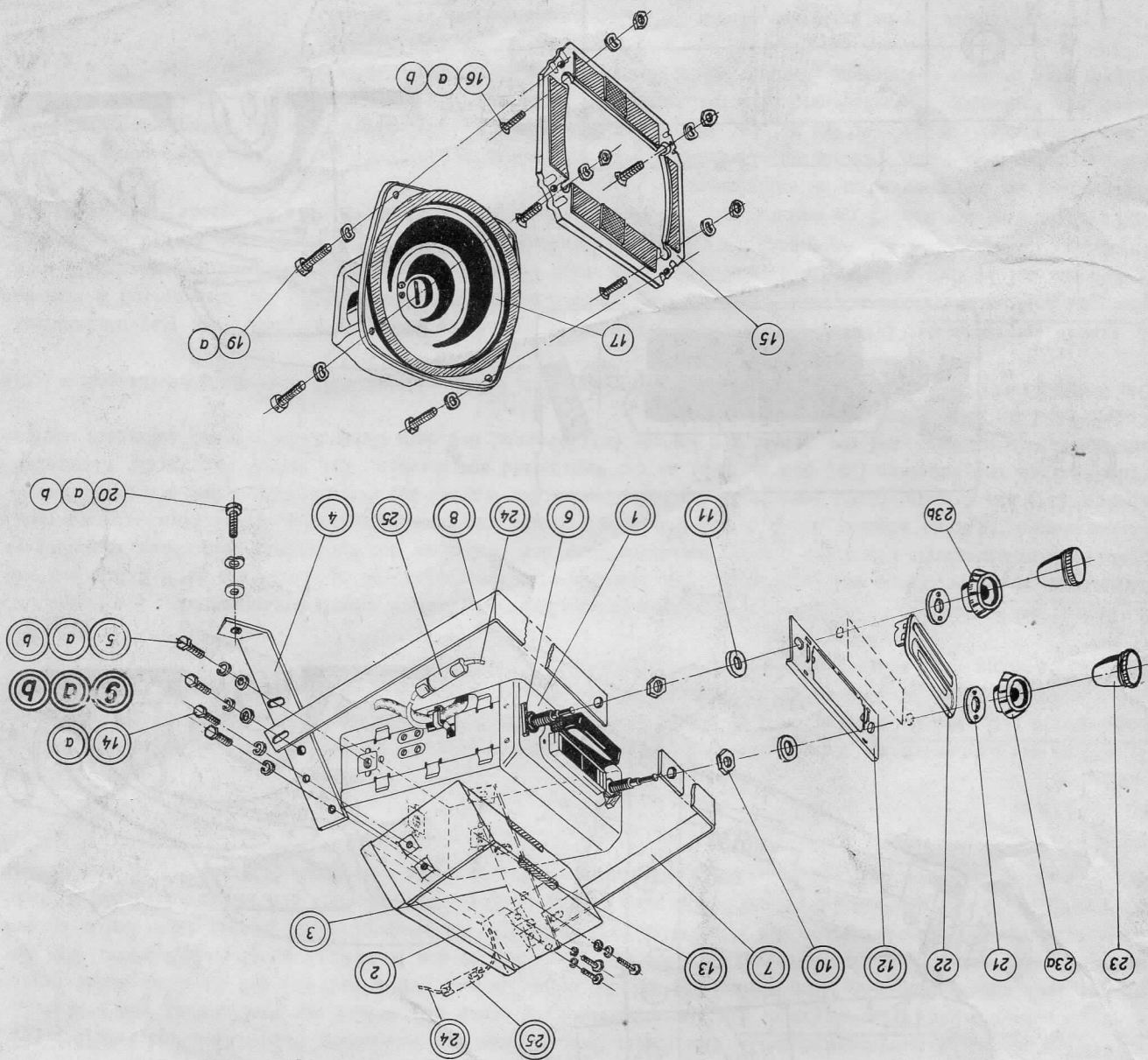
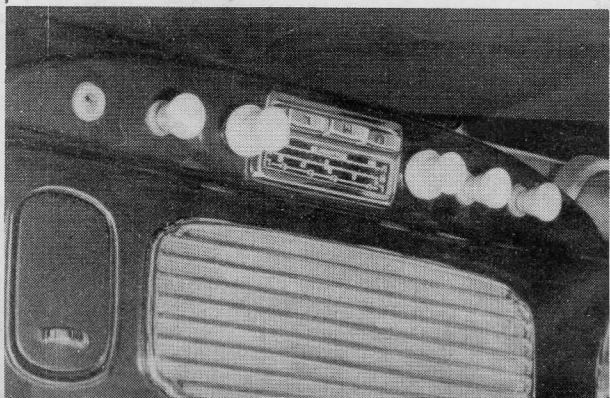

The position numbers correspond to the current numbers in the list of components. Modifications reserved!

Die Positionsnummern entsprechen den laufenden Nummern im Verzeichnis der Einzelteile. Änderungen vorbehalten!

Los números de posición corresponden a los números corrientes en la lista de los componentes. Modificaciones reservadas!

Les numéros de position correspondent aux numéros courants de la liste des pièces détachées. Modifications réservées!



Abb. 2



Abb. 1

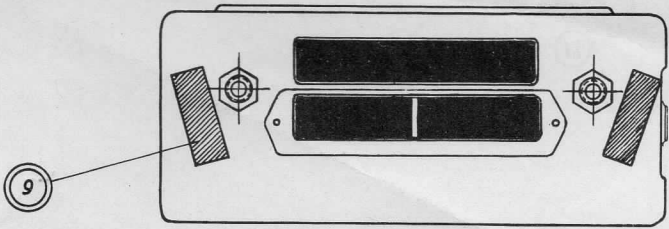
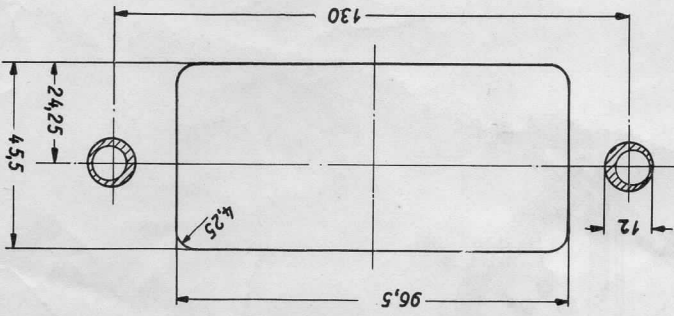

Der Einbau wird zweckmäßig in folgender Reihenfolge vorgenommen: 1. Einbau des Lautsprechers, 2. Einbau des Empfängers, 3. Einbau der Antenne, 4. Entstörung.

Vor dem Einbau in den Wagen :

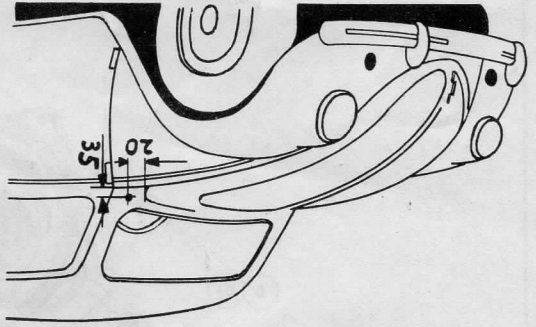
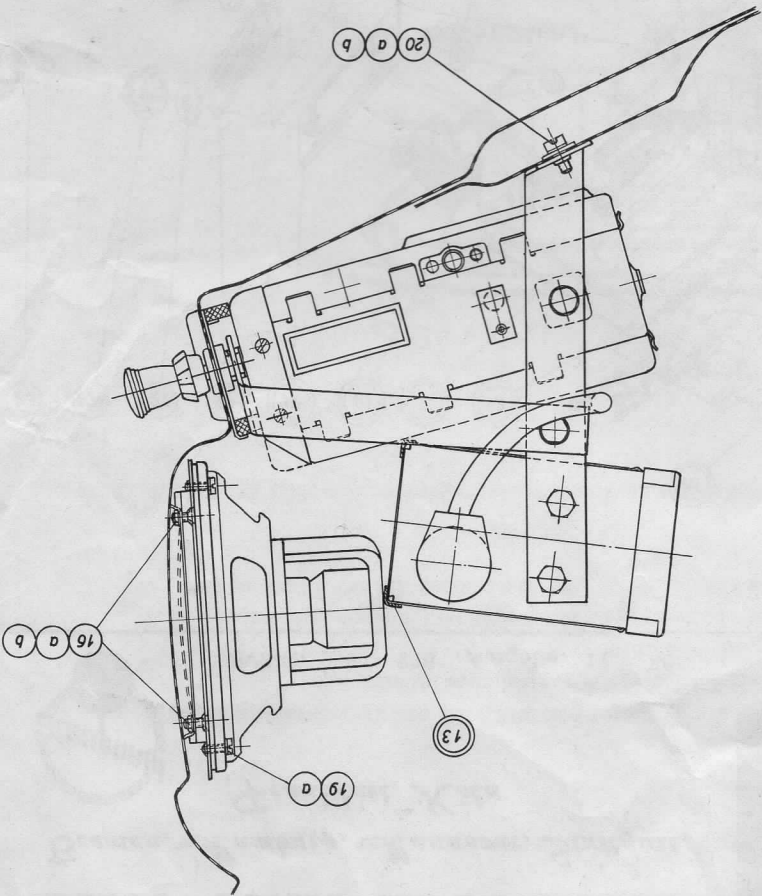
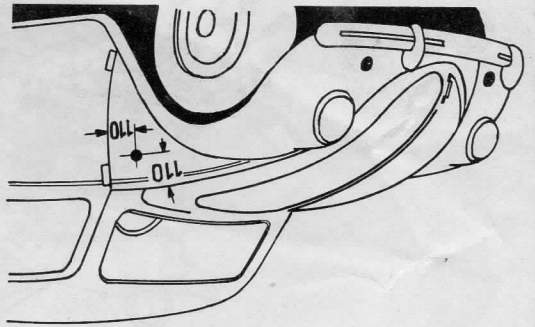
a) Empfänger prüfen, b) die zur Montage erforderlichen Teile montieren. (Die Positionsnummern entsprechen den lfd. Nr. im "Verzeichnis der Einzelteile".)

Hinweis: Die Teile, deren Positionsnummern mit zwei Kreisen umgeben sind, werden vor dem Einbau in den Wagen montiert. Die Teile mit einem Kreis werden zum Einbau benötigt.

A Vormontage.

1. Empfänger- und Stromversorgungsstell: Die Halter (3 u. 4) mit den Schrauben, Federringen und Scheiben (5, 5a u. 5b) am Empfänger (1) anschrauben. Die Gummistreifen (6) neben den Achsen zur Abstimmung und L-Regler, jeweils nach außen, ankleben. Den Winkel (8) auf die rechte Achse, den Winkel (7) auf die linke Achse stecken und mit den Schrauben, Federringen und Scheiben (9, 9a u. 9b) an den Haltern (3 u. 4) festschrauben. Um die unteren Kanten des Stromversorgers die Filzstreifen (13) ankleben. Stromversorger mit Deckel nach hinten an den Haltern (3 u. 4) mit den Schrauben und Federringen (14 u. 14a) anschrauben. Mit dem Mutterm (10) die Winkel (7 u. 8) auf den Achsen festschrauben. Die Abstandsbochsen (11) und das Halteblech (12) auf die Achsen stecken.

B Einbau.

1. Einbau des Lautsprechers: Zum Einbau des Lautsprechers die Schallwand (15) mit den Schrauben, Federschrauben und Muttern (16, 16a u. 16b) an der Lautsprecheröffnung anschrauben. Dann den Lautsprecher (17) mit den Schrauben und Federschrauben (19 u. 19a) an der Schallwand festschrauben. Unter die rechte untere Schraube die Scheille (18) zur Zugentlastung des Lautsprecherkabels mit anschrauben.

2. Einbau des Empfängers: Die Blende im Empfängerausschnitt am Armaturenbrett herausnehmen. Die Pappe im Kofferraum etwas vorziehen und wegbiegen. Den vormontierten Empfänger von hinten in das nach Zeichnung vorbereitete Armaturenbrett einsetzen. Löcher zur Befestigung der Winkel an der Spritzwand anzeichnen. Empfänger herausnehmen. Löcher können, mit 5,5 mm Bohrer bohren und entgären. Empfänger wieder einsetzen und mit den Muttern (21) am Armaturenbrett festschrauben. Vom Innern des Wagens aus den Empfänger mit den Schrauben, Federschrauben und Scheiben (20, 20a u. 20b) an der Spritzwand anschrauben. Die Blende (22) in die Klemmfedern am Halteblech stecken. Auf die Achsen die Knöpfe (23) stecken. Bei dem Gerät KÖLN werden außerdem noch die Knöpfe (23a u. 23b) befestigt.

Das Batterieakabel (24) wird am Zündschloss angeschlosssen. Den Schutzschlauch (25) über die Sicherungshülse schieben. 3. Einbau der Antenne: Die Antenne AUTA 800 B wird an der linken Seite des Wagens, vom Wageninnern aus gesehen, ammontiert. Das Loch dazu nach den angegebenen Maßen anzeichnen (Abb. 1), können, mit 4 mm Bohrer vorbohren, auf 12 mm aufbohren oder ausfeilen (siehe auch Einbaublatt im Antennenkarton.). Antennenkabel zum Empfänger führen und in die Antennenbuchse links am Empfänger stecken. Die Maße für den Einbau der Antenne AUTA 2300 sind der Abb. 2 zu entnehmen. Eine Bohrschablone und die Maße für die Lochgröße sind den Lageblättern im Antennenkarton zu entnehmen. Antennenanpassung: Gerät einschalten, Lautstärkeregler voll aufdrehen, Antenne ganz herausziehen und einen schwachen Sender im MW-Bereich bei ca. 600 kHz einstellen. Das Abdeckblech, das den Antennenrimmer links neben der Antennenbuchse verdeckt, beiseite drehen, Trimmer mit Schraubenzieher auf größte Lautstärke des eingestellten Senders abstimmen. Danach Abdeckblech wieder vor Trimmer schieben.

Pappe im Kofferraum wieder einsetzen, Gerät auf allen Empfängerbereichen prüfen.

EINBAUHINWEIS für

die Befestigung der Abtropfinge

Die mitgelieferten Abtropfinge (26) werden auf die Traverse gesteckt, auf der das Scheibenwischer - gestänge und der Scheibenwischermotor montiert sind (siehe untenstehende Abbildung).

Die Abtropfinge müssen so weit nach links und rechts neben dem Empfänger aufgesteckt werden daß das hieran abtropfende Wasser nicht in den Empfänger tropft. Sie müssen auf der Traverse mit Kevlifix aufgeklebt werden.

Nach dem Aufkleben die untere Rille des Abtropfinges noch mit einigen Tropfen Kevlifix gut verstreichen, so daß kein Wasser mehr durchlaufen kann.

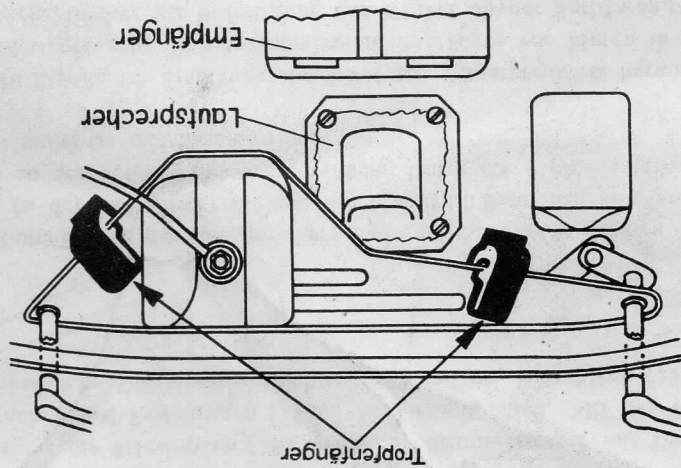

VERZEICHNIS DER EINZELTEILE

der Spezialausfg. VW 56

Die einzelnen Teile sind in Tüten mit verschiedenfarbigem Aufdruck verpackt.

LAutsprecherbefestigung = blau
Stromversorgerbefestigung = braun
Gerätebefestigung, vorn = rot
Gerätebefestigung, hinten = grün

Lfd. Nr.	Im Empfängerkarton	Bestell-Nr.
1	1 Empfänger	
2	1 Stromversorger	
Im Zubehörkarton		
3	1 Halter, links	BE 2764/3x
4	1 Halter, rechts	BE 2764/4x
5	2 Sechskantschrauben M 6x10 DIN 933	SR 2946/17x
5a	2 Federringe A 6 DIN 127	MR 746/1x
5b	2 Scheiben 6,4 DIN 125	MS 896/1x
6	2 Gummistreifen	NT 2113/18x
7	1 Haltewinkel, links	BE 2786/1x
8	1 Haltewinkel, rechts	BE 2786/2x
9	2 Sechskantschrauben M 6x10 DIN 933	SR 2946/17x
9a	2 Federringe A 6 DIN 127	MR 746/1x
9b	2 Scheiben 6,4 DIN 125	MS 896/1x
10	2 Muttern	MU 701/1x
11	2 Abstandsbuchsen (BREMEN, HAMBURG, HANNOVER, STUTTGART, FRANKFURT)	MB 803/11x
	2 Abstandsbuchsen (KÖLN)	MB 803/4x
12	1 Halbleich	BE 2725/3z
13	2 Filzstreifen	NT 894/10x
14	4 Sechskantschrauben M 6x10 DIN 933	SR 2946/17x
14a	4 Federringe A 6 DIN 127	MR 746/1x
15	1 Schallwand	SW 761/1z
16	4 Senkschrauben AM 4x10 DIN 63	SR 804/17x
16a	4 Federscheiben A 4 DIN 137	MS 2104/1x
16b	4 Sechskantmuttern AM 4 DIN 439	MU 784/1x
17	1 Lautsprecher	LA 719/13z
18	1 Schelle	BE 110/3x
19	4 Zylinderschrauben AM 4x12 DIN 84	SR 2104/19x
19a	4 Federscheiben A 4 DIN 137	MS 2104/1x
20	2 Zylinderschrauben AM 5x12 DIN 84	SR 2105/19x
20a	2 Federscheiben A 5 DIN 137	MS 2105/1x
20b	2 Scheiben	MS 27/2x
21	2 Muttern	MU 725/3x
21a	1 Steckschlüssel	SE 720/1z
22	1 Blende (BREMEN, HAMBURG, HANNOVER, STUTTGART, FRANKFURT)	VK 2132/10z
23	2 Knöpfe	KF 730/1z
23a	1 Knopf (nur für KÖLN)	KF 775/1z
23b	1 Knopf (nur für KÖLN)	KF 775/2z
24	1 Batteriekabel	KA 758/4x
25	1 Schutzschlauch	NR 722/1x
26	2 Abtropfringe	NF 867/1x
27	1 Tube Klebstoff für Abtropfringe	859 00z
Im Antennenkarton		
28	1 Antenne AUTA 800 B (Fa. Hirschmann) mit 100 cm langem Kabel und Stecker	AT 711/2x
Gegen Berechnung lieferbar:		
	1 Zweitlautsprecher	LA 780/1z
	1 Überblendregler	WI 2184/1z

Änderungen vorbehalten !

EVB 955 - 276